

DETALHE EXTINTORES DE INCÊNDIO

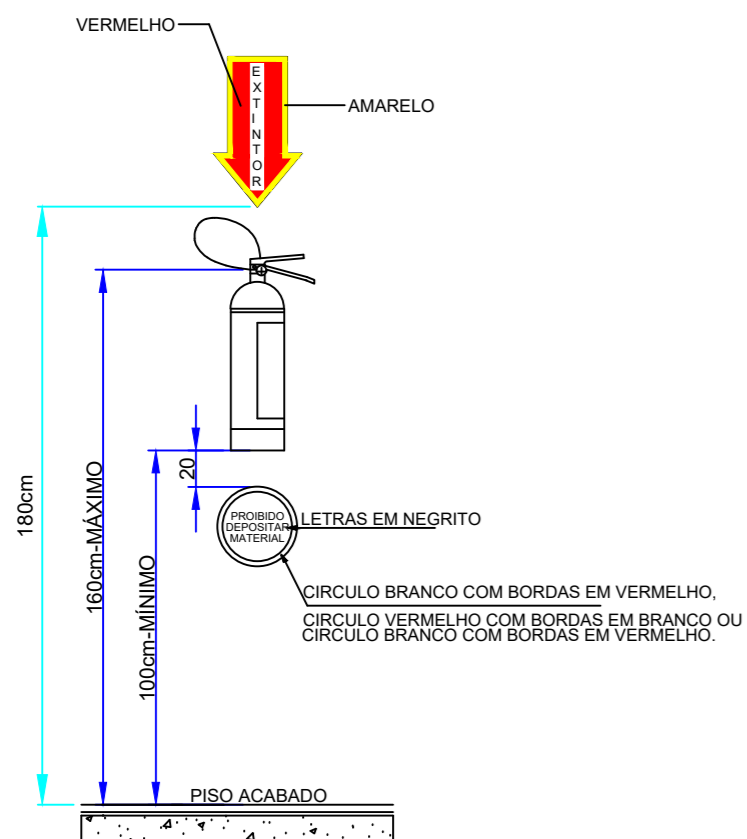

SEM ESCALA

DETALHES DO CORRIMÃO

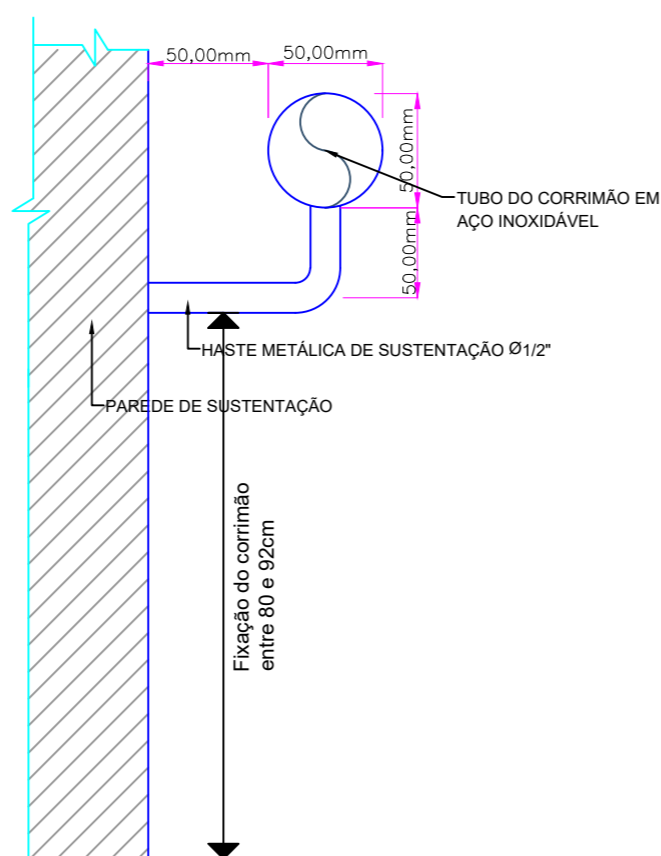

DETALHE 01

DETALHE DA PLACA DE LIMITE DE ESPECTADORES - PL01

ESTA EDIFICAÇÃO ESTÁ DOTADA DE TODOS OS SISTEMAS DE PROTEÇÃO CONTRA INCÊNDIO E PÂNICO DE ACORDO COM AS NORMAS VIGENTES

LOTAÇÃO MÁXIMA DA EDIFICAÇÃO
1.600 ESPECTADORES

PÚBLICO SENTADO: 364 ESPECTADORES

EM CASO DE EMERGÊNCIA:
Ligue 193 - Corpo de Bombeiros
Ligue 190 - Polícia Militar

SEM ESCALA

DETALHE DE SINALIZAÇÃO DE PISO EXTINTORES

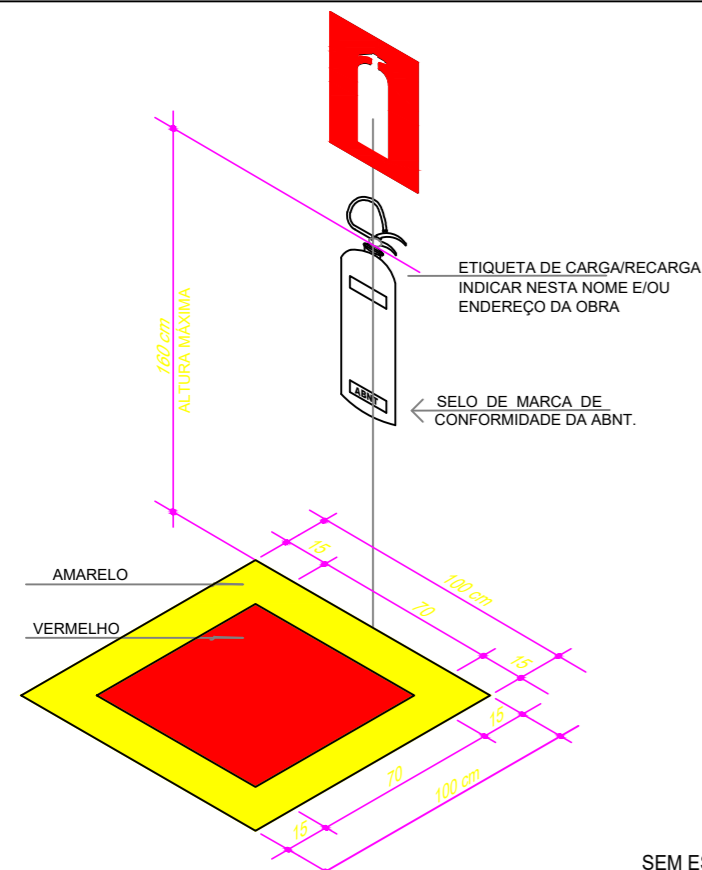

SEM ESCALA

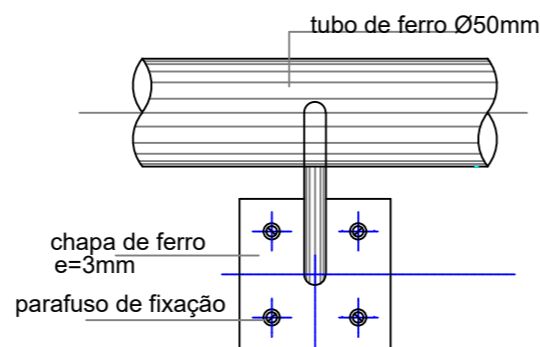

DETALHE 02

DETALHE DOS DEGRAUS

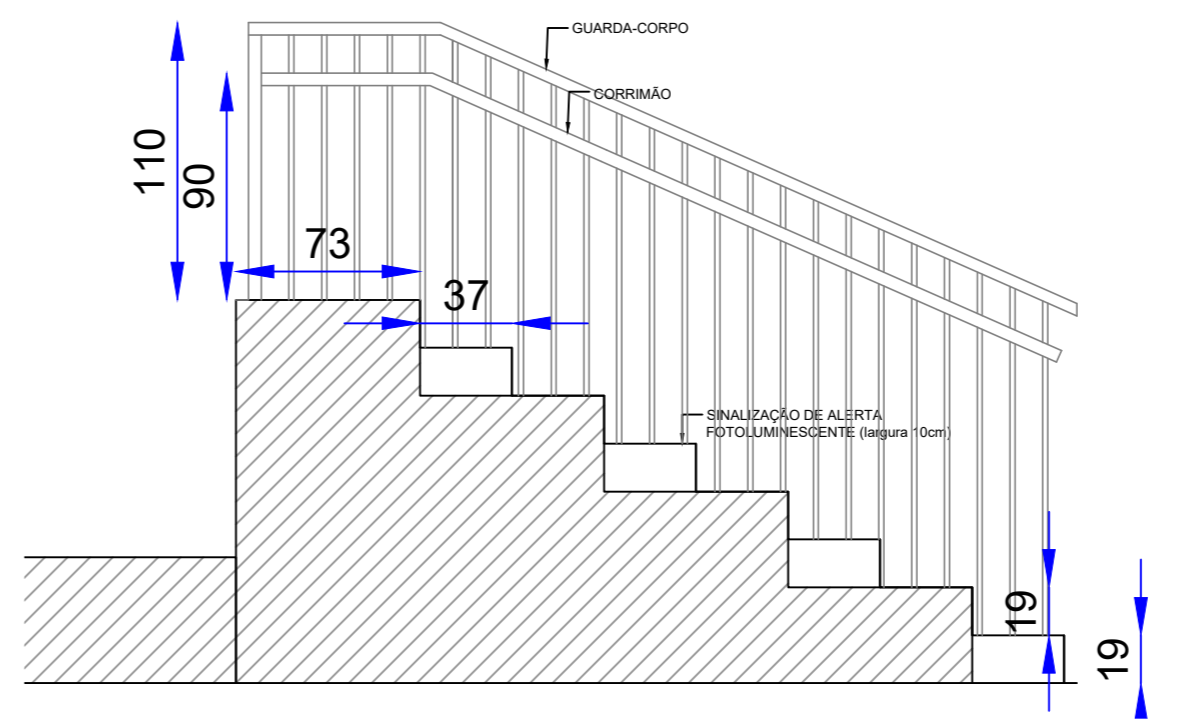

DETALHE DOS GUARDA-CORPOS

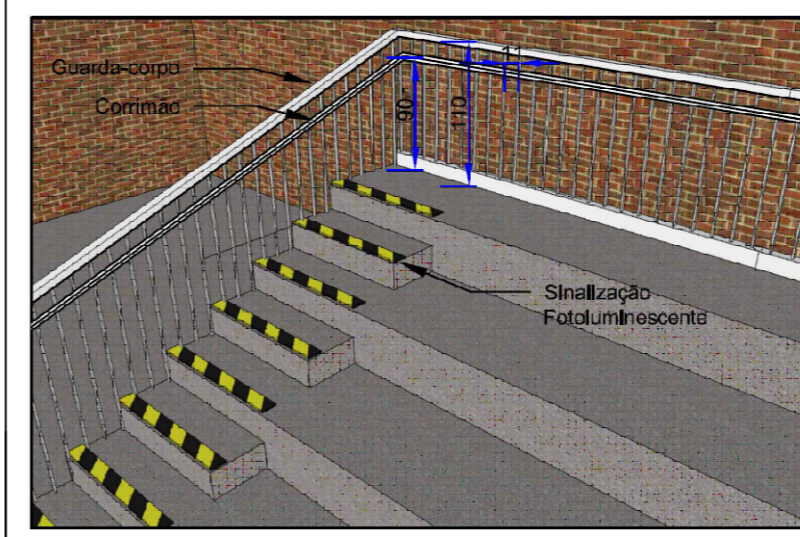

DETALHE ILUMINAÇÃO DE EMERGÊNCIA

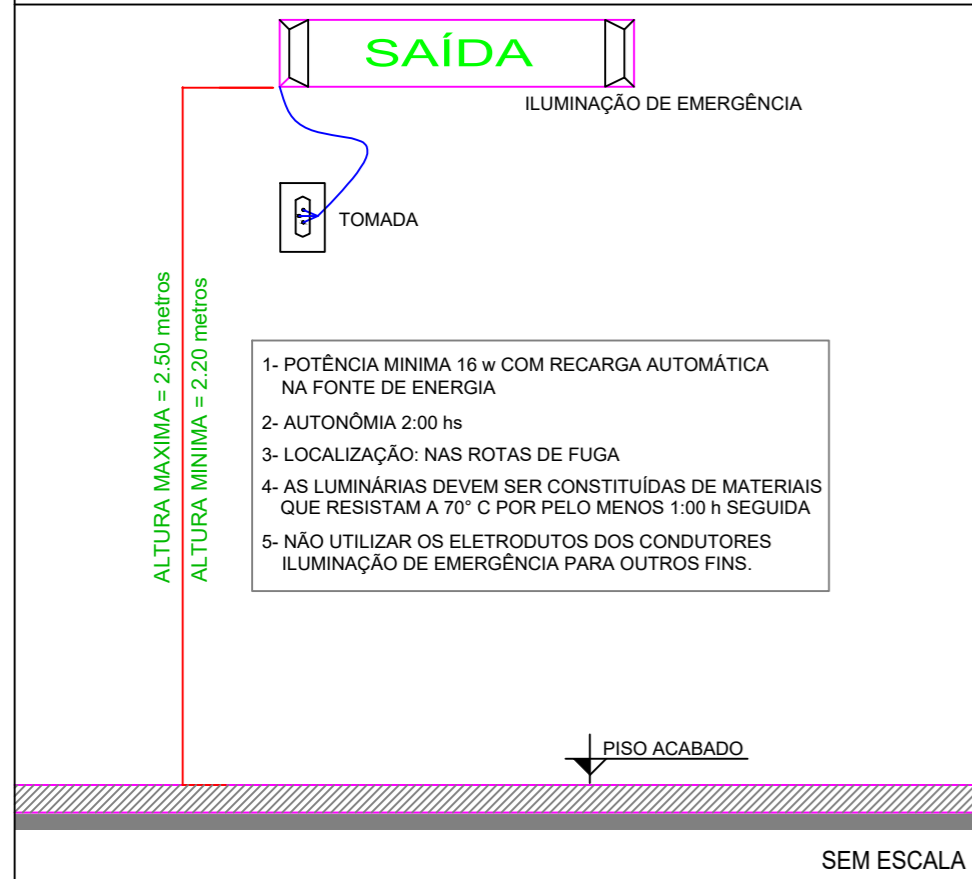

SEM ESCALA

NOTAS

NOTA SOBRE SINALIZAÇÃO DE EMERGÊNCIA

A SINALIZAÇÃO DE EMERGÊNCIA ATENDERÁ A NPT 20

NOTA SOBRE PARA- RAIOS

A EDIFICAÇÃO NÃO POSSUI SISTEMA DE PROTEÇÃO CONTRA INTEMPÉRIAS

NOTA SOBRE ILUMINAÇÃO DE EMERGÊNCIA

A ILUMINAÇÃO DE EMERGÊNCIA ATENDERÁ A NPT 18

NOTA SOBRE TRRF

OS ELEMENTOS DE CONSTRUÇÃO (ESTRUTURAS) DEVERÃO PROPRIETARIAR TEMPO DE RESISTÊNCIA A FOGO (TRRF) CONFORME PRECONIZADO NA NPT 008 CBMP, NUNCA SENDO INFERIOR À 2 HORAS;

NOTAS SOBRE A CENTRAL DE GLP

A EDIFICAÇÃO NÃO POSSUI CENTRAL DE GÁS

NOTA SOBRE ALARME DE INCÊNDIO

A EDIFICAÇÃO NÃO POSSUI SISTEMA DE ALARME

NOTA SOBRE BRIGADA DE INCENDIO

A BRIGADA DE INCÊNDIO DEVERÁ ATENDER A NPT 017

NOTA SOBRE OS EXTINTORES

A DISTÂNCIA MÁXIMA A SER PERCORRIDA PELO OPERADOR ATÉ O EXTINTOR MAIS PRÓXIMO SERÁ DE 25 METROS.

NOTA SOBRE A CAPACIDADE DE PÚBLICO

DEVERÁ SER FIXADA NA ENTRADA PRINCIPAL DO IMÓVEL UMA PLACA COM A CAPACIDADE MÁXIMA DE PÚBLICO PERMITIDA. A CAPACIDADE MÁXIMA DA QUADRA POLIESPORTIVA É DE 2.485 PESSOAS

HISTÓRICO DE ATUALIZAÇÃO / SUBSTITUIÇÃO PSCIP

Data	Discriminação da atualização/substituição	Nº do PSCIP

OBRA / ENDEREÇO: GINÁSIO MUNICIPAL
Rua Jasmin, s/nº, Centro, Paulo Frontin – PR

ÁREA: 1.270,51 m²

Ocupação: CENTRO ESPORTIVO

PARA USO DO CBMPR

PRANCHA

05

CONTEÚDO DE PRANCHA

DETALHES

05

PROPRIETÁRIO:

PREFEITURA MUNICIPAL DE PAULO FRONTIN
CNPJ 77.007.474/0001-90

ESCALA:

INDICADA

RESPONSÁVEL TÉCNICO

THAIS FECHNER KAWALES
CREA/PR 195597/D

DATA:

29/08/2022
1ª correção 05/10/2022